

平成23年度  
第63回高体連函館支部新人バドミントン選手権大会 兼  
第40回全国高等学校選抜バドミントン大会函館支部予選会

# 結果報告

## 男子団体

- 第1位 函館工業高等学校
- 第2位 函大付属有斗高等学校
- 第3位 市立函館高等学校
- 第4位 檜山北高等学校
- 第5位 函館工業高等専門学校

## 女子団体

- 函館工業高等学校
- 遺愛女子高等学校
- 函館大妻高等学校
- 函館白百合高等学校
- 市立函館高等学校

## 男子ダブルス

- 第1位 播磨 良輝・笠間 勇汰 (函館工業)
- 第2位 佐々木 涼太・高田 稜斗 (函大有斗)
- 第3位 石亀 雅也・川橋 尚斗 (函館工業)
- 第4位 谷内 拓斗・杉山 航平 (市立函館)
- 第5位 山田 和稀・亀尾 拓実 (檜山北)
- 第6位 町井 順記・飯野 良介 (函館工業)

## 女子ダブルス

- 第1位 寺尾 実耶・川村 綾花 (函館工業)
- 第2位 村上 真優・吉崎 美紅 (函館工業)
- 第3位 宇佐美 佑佳・中澤 恵 (遺愛女子)
- 第4位 竹内 里江・藤田 真帆 (遺愛女子)
- 第5位 梅本 絵理・柿本 結 (函館大妻)
- 第6位 西里 郁香・石原 左稀 (函館工業)

## 男子シングルス

- 第1位 播磨 良輝 (函館工業)
- 第2位 石亀 雅也 (函館工業)
- 第3位 佐々木 涼太 (函大有斗)
- 第4位 高田 稜斗 (函大有斗)
- 第5位 川橋 尚斗 (函館工業)
- 第6位 笠間 勇汰 (函館工業)

## 女子シングルス

- 村上 真優 (函館工業)
- 寺尾 実耶 (函館工業)
- 川村 綾花 (函館工業)
- 吉崎 美紅 (函館工業)
- 宇佐美 佑佳 (遺愛女子)
- 梅本 絵理 (函館大妻)

※ 団体は男女各5チーム、個人は男女各種目6組、6人が南北海道大会へ出場します。

## 男子団体予選リーグ（B T）

### Aブロック

	函工	八雲	上ノ国	森	知内	勝敗	順位
函館工業		3-0○	3-0○	3-0○	3-0○	4勝0敗	1
八雲	0-3×		3-0○	0-3×	2-3×	1勝3敗	3
上ノ国	0-3×	0-3×		0-3×	2-3×	0勝4敗	4
森	0-3×	3-0○	3-0○		3-0○	3勝1敗	2
知内	0-3×	3-2○	3-2○	0-3×		2勝2敗	5

### Bブロック

	市函	ラ・サール	南茅部	高専	勝敗	順位
市立函館		3-0○	3-0○	3-2○	3勝0敗	1
ラ・サール	0-3×		3-2○	0-3×	1勝2敗	3
南茅部	0-3×	2-3×		0-3×	0勝3敗	4
函館高専	2-3×	3-0○	3-0○		2勝1敗	2

### Cブロック

	有斗	函西	函商	函水	勝敗	順位
函大有斗		3-0○	3-0○	3-0○	3勝0敗	1
函館西	0-3×		1-3×	0-3×	0勝3敗	4
函館商業	0-3×	3-1○		0-3	1勝2敗	3
函館水産	0-3×	3-0○	3-0○		2勝1敗	2

### Dブロック

	中部	檜山北	柏稜	稜北	勝敗	順位
函館中部		0-3×	2-3×	3-1○	1勝2敗	3
檜山北	3-0○		3-0○	3-0○	3勝0敗	1
函大柏稜	3-2○	0-3×		3-1○	2勝1敗	2
函館稜北	1-3×	0-3×	1-3×		0勝3敗	4

## 男子順位決定リーグ（B T F）

	函工	檜山北	市函	有斗	勝敗	順位
函館工業		3-0○	3-0○	3-2○	3勝0敗	1
檜山北	0-3×		1-3×	1-3×	0勝3敗	4
市立函館	0-3×	3-1○		0-3×	1勝2敗	3
函大有斗	2-3×	3-1○	3-0○		2勝1敗	2

# 男子第5代表決定トーナメント (B T S)

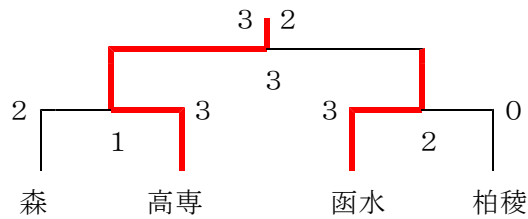

## 女子団体予選リーグ (G T)

### Aブロック

	函工	中部	江差	函商	勝敗	順位
函館工業		3-1○	3-0○	3-0○	3勝0敗	1
函館中部	1-3×		3-0○	1-3×	1勝2敗	3
江差	0-3×	0-3×		0-3×	0勝3敗	4
函館商業	0-3×	3-1○	3-0○		2勝1敗	2

### Bブロック

	遺愛	稜北	檜山北	白百合	勝敗	順位
遺愛女子		3-0○	3-0○	3-1○	3勝0敗	1
函館稜北	0-3×		3-0○	0-3×	1勝2敗	3
檜山北	0-3×	0-3×		0-3×	0勝3敗	4
白百合	1-3×	3-0○	3-0○		2勝1敗	2

### Cブロック

	大妻	函西	市函		順位
函館大妻		3-0○	3-2○	2勝0敗	1
函館西	0-3×		0-3×	0勝2敗	3
市立函館	2-3×	3-0○		1勝1敗	2

## 女子順位決定リーグ (G T F)

	大妻	函工	遺愛		順位
函館大妻		0-3×	2-3×	0勝2敗	3
函館工業	3-0○		3-0○	2勝0敗	1
遺愛女子	3-2○	0-3×		1勝1敗	2

## 女子第4, 5代表決定リーグ (G T S)

	白百合	函商	市函		順位	勝敗同数のため マッチ率による
白百合		3-1○	2-3×	1勝1敗	1	5/9
函館商業	1-3×		3-2○	1勝1敗	3	4/9
市立函館	3-2○	2-3×		1勝1敗	2	5/10

男子ダブルス

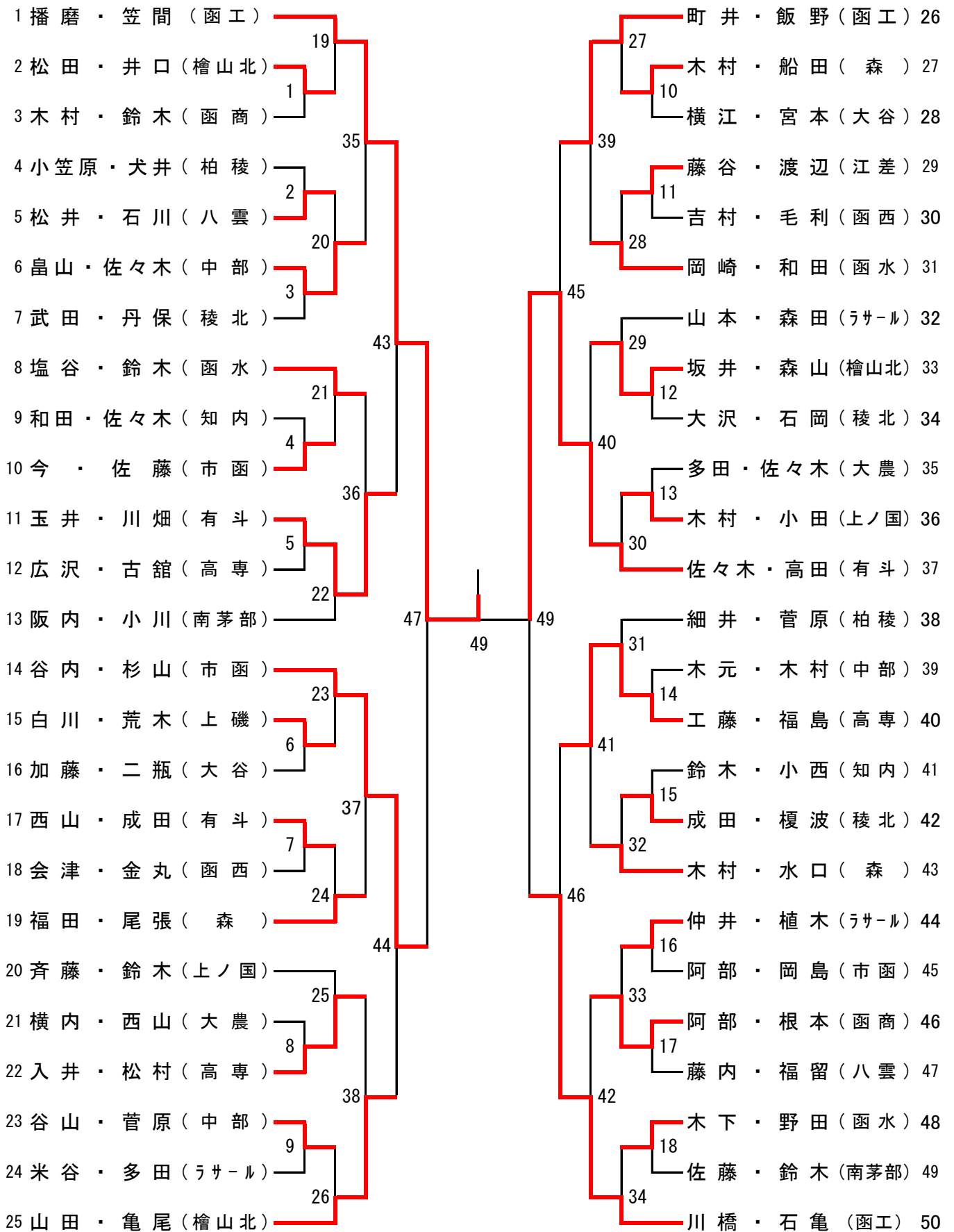

男子シングルス

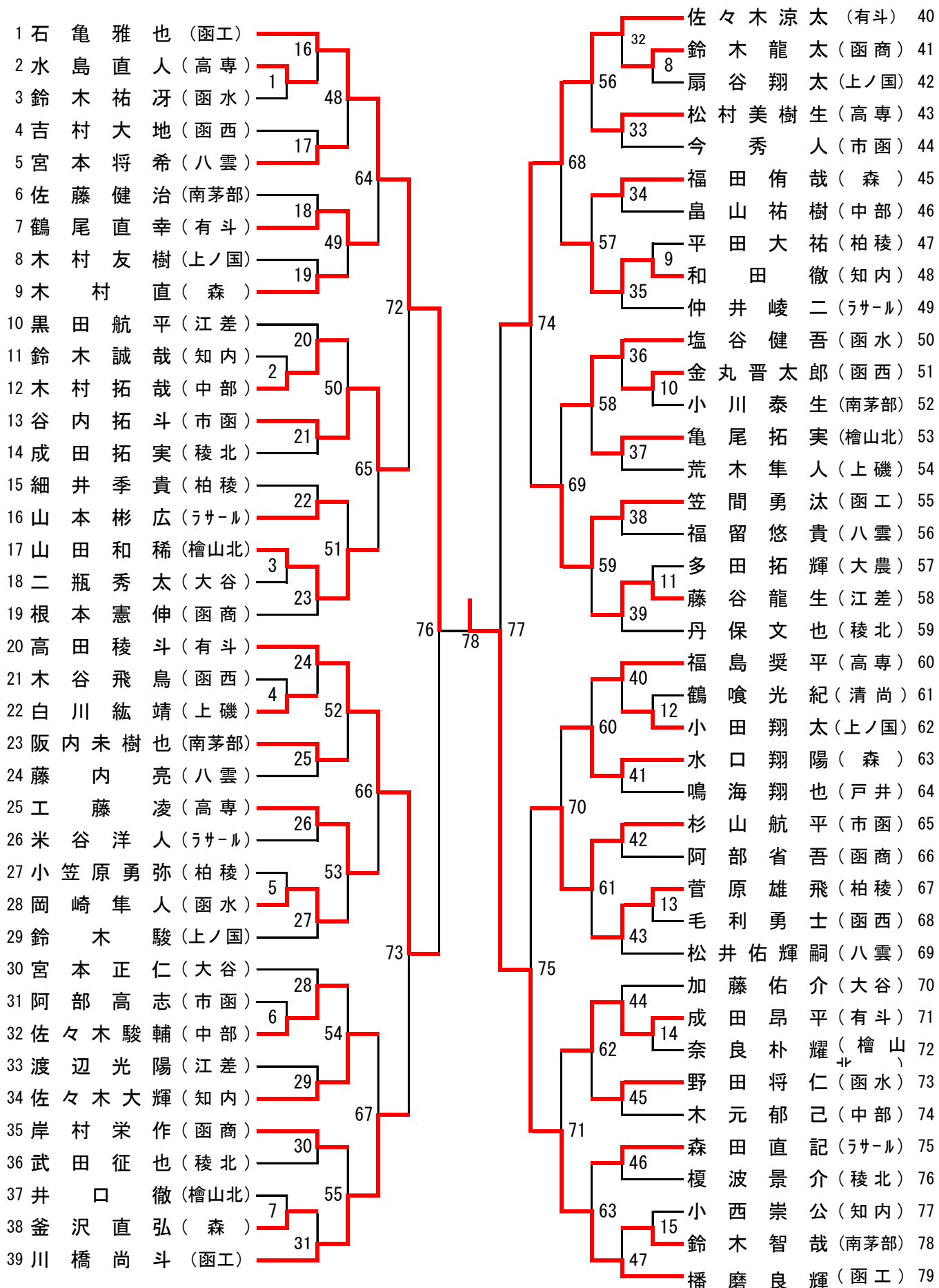

女子ダブルス

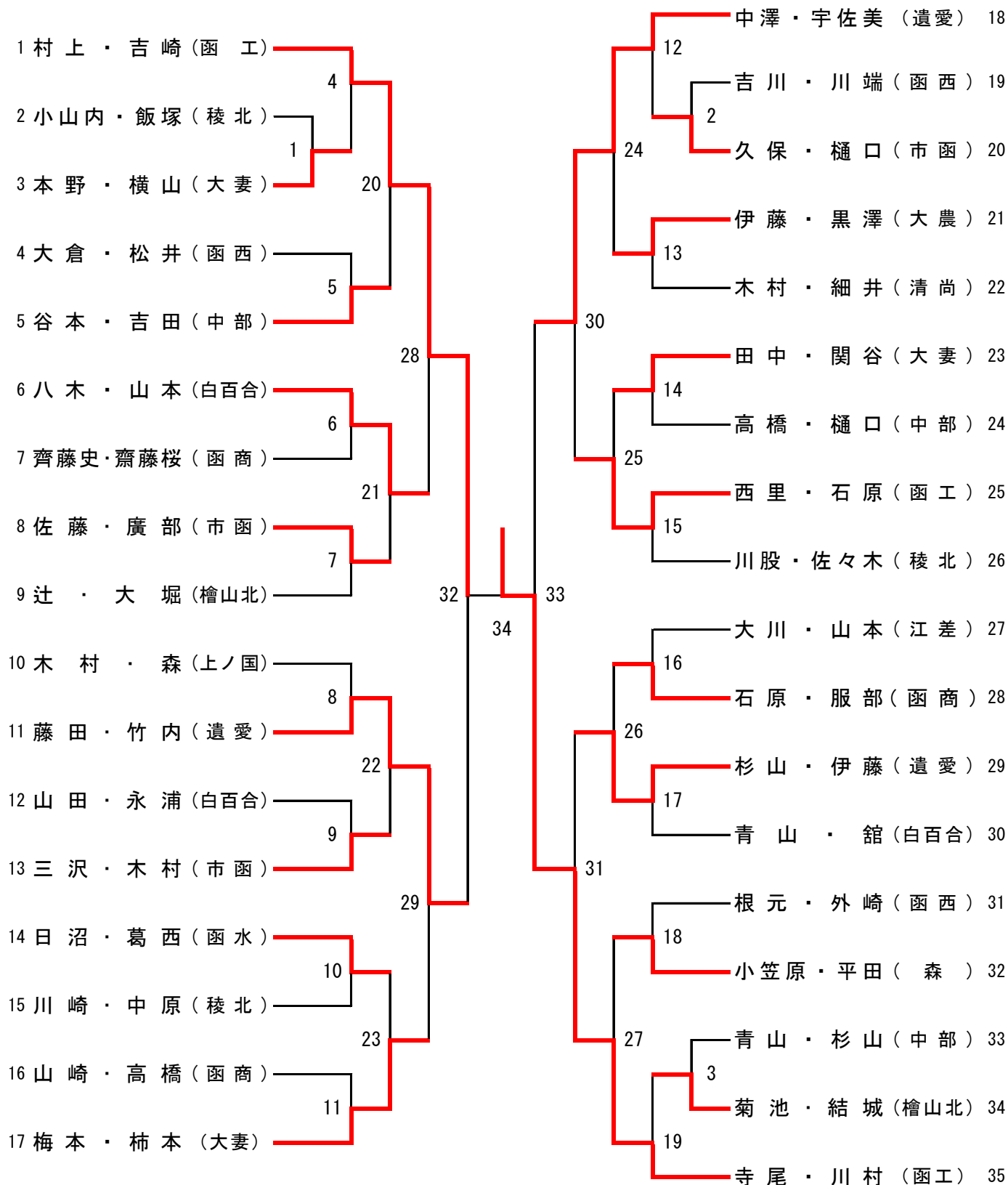

女子シングルス

